

Título:

subtítulo (se houver)

Curso: Nome do Curso

Aluno(a): Nome Completo

Orientador(a): Prof./Profa. Me./Dr./Dra. Nome Completo

Coorientador(a): Prof./Profa. Me./Dr./Dra. Nome Completo

Belo Horizonte, DIA de MÊS de ANO

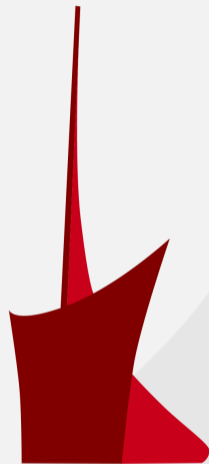

UF *m* G

Agenda

- 1 Introdução
- 2 Revisão da Literatura/Considerações Gerais
 - Assunto 1
 - Assunto 2
 - Assunto n
- 3 Metodologia
- 4 Resultados
- 5 Conclusão e Trabalhos Futuros
- 6 Exemplos

Introdução

Apresente a introdução do seu trabalho.

Objetivos

- Objetivo Geral
 - Objetivo geral do trabalho.
- Objetivos Específicos
 - Objetivo específico 1;
 - Objetivo específico 2;
 - ...;
 - Objetivo específico n.

Assunto 1

Slide 1 assunto 1...

Assunto 1

Slide 2 do assunto 1...

Assunto 2

Slide 1 do assunto 2...

Assunto 2

Slide 2 do assunto 2...

Assunto n

Slide 1 do assunto n...

Assunto n

Slide 2 do assunto n...

Metodologia

Slide 1 da metodologia...

Sugestão: utilize um diagrama para apresentar de forma geral sua metodologia.

Metodologia

Slide 2 da metodologia...

Metodologia

Slide n da metodologia...

Resultados

Slide 1 dos resultados...

Resultados

Slide 2 dos resultados...

Resultados

Slide n dos resultados...

Conclusão e Trabalhos Futuros

Slide 1 da conclusão...

Conclusão e Trabalhos Futuros

Slide 2 da conclusão...

Conclusão e Trabalhos Futuros

Slide n da conclusão...

OBRIGADO!

Título do Slide

Texto corrido normal.

Texto com fonte gigante.

Texto com fonte GRANDE.

Texto com fonte Grande.

Texto com fonte grande.

Texto com fonte normal.

Texto com fonte pequena.

Texto com fonte do tamanho de nota de rosapé.

Texto com fonte do tamanho de letra manuscrita.

Texto com fonte minúscula.

Slide com Duas Colunas

Conteúdo da coluna 1.

Conteúdo da coluna 2.

Slide com Blocos

Exemplos de blocos de texto. Cuidado para não abusar no uso, evitando que os slides fiquem muito “carregados”.

Observação

Caixa de texto padrão.

Exemplo

Caixa de texto de exemplo.

Importante

Caixa de texto de alerta.

Bloco com cores customizadas

Conteúdo

Slide com Desenhos Usando Tikz

Desenhando formas...



Slide com Desenhos Usando Tikz

Uma Máquina de Turing que realiza a operação subtração própria.

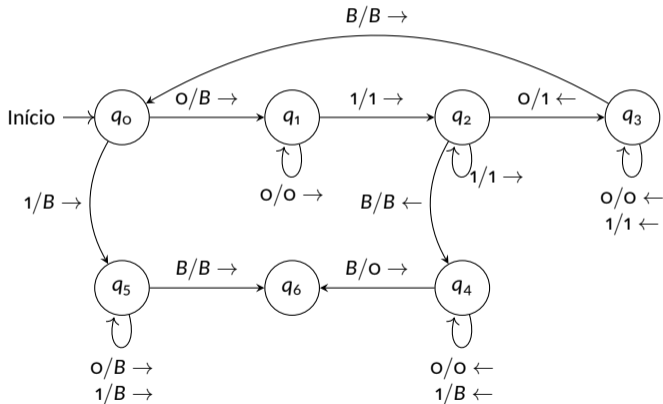

Slide com Figura

Figura: Exemplo de figura (caption é opcional)



Fonte: Elaborada pelo autor (fonte é opcional)

Slide com Tabela







Tabela: Exemplo de tabela de 2 colunas (caption é opcional)

Coluna 1	Coluna 2
Dado 1a	Dado 2a
Dado 1b	Dado 2b
Dado 1c	Dado 2c
Dado 1d	Dado 2d

Fonte: Elaborada pelo autor (fonte é opcional)

Slide com Quadro

Quadro: Exemplo de quadro (caption é opcional)

Cores		
Nome	Hexa	Amostra
Preto	#000000	
Marrom	#993300	
Vermelho	#FF0000	
Laranja	#FF3300	
Amarelo	#FFFF00	
Branco	#FFFFFF	

Fonte: Elaborada pelo autor (fonte é opcional)

Slide com Equação

$$\sum_{i=1}^n i = \frac{n(n+1)}{2} \quad (1)$$

Slide com Código Fonte

```
1  /**
2   * Classe de exemplo.
3   *
4   * @author David Buzatto
5   */
6  public class ClasseExemplo {
7
8      public static void main( String[] args ) {
9          System.out.println( "Exemplo de código fonte!" );
10     }
11
12 }
```

Slide com Lista de Itens

- **Item 1:** texto...;
- **Item 2:** texto...;
 - **Subitem:** texto...;
 - **Subitem:** texto...;
 - **Subitem:** texto...;
- **Item 3:** texto...;
- **Item n:** texto....

Slide com Lista Numerada

- 1 **Item:** texto...;
- 2 **Item:** texto...;
 - 1 **Subitem:** texto...;
 - 2 **Subitem:** texto...;
 - 3 **Subitem:** texto...;
- 3 **Item:** texto...;
- 4 **Item:** texto....

Formatação de Texto e Referências

Todas as macros que você utilizou na elaboração do seu documento podem ser usadas nas apresentações, com exceção do ambiente verbatim. Você poderá criar citações formatadas também, mas as referências não serão geradas em um slide, apenas serão exibidas no texto.

Por exemplo:

- (ABEDI et al., 2014; AGAISSE; LERECLUS, 1995);
- (AGAPITO-TENFEN et al., 2014; CRICKMORE et al., 2016; NELSON; COX, 2014);
- Agaisse e Lereclus (1995);
- Abedi et al. (2014);
- Crickmore et al. (2016);